

Quick  
guide

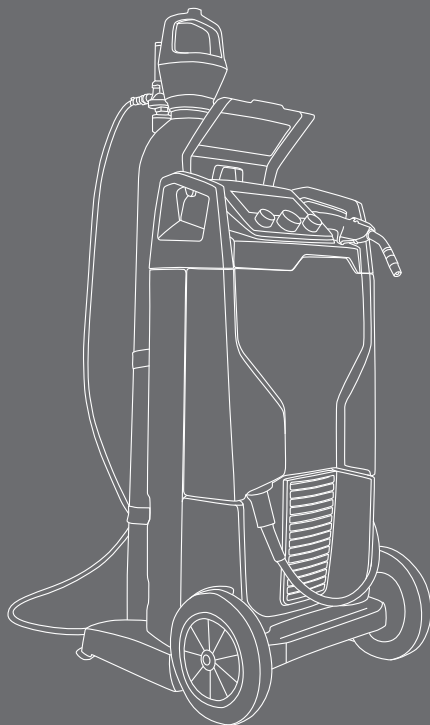

- EN** Quick guide
- DA** Kvik guide
- DE** Kurzanleitung
- ES** Guía rápida
- FI** Pikaohje
- FR** Guide de démarrage rapide
- IT** Guida rapida
- NL** Verkorte handleiding
- NO** Kom i gang
- PL** Szybki przewodnik
- PT** Guia de consulta rápida
- RU** Краткое руководство
- SV** Snabbguide
- ZH** 快速指南

# Kempact

251R, 253R, 323R,  
181A, 251A, 253A, 323A



**KEMPPPI**

The Joy of Welding

Тиберис



[www.tiberis.ru](http://www.tiberis.ru)



[sales@tiberis.ru](mailto:sales@tiberis.ru)



8-800-100-675

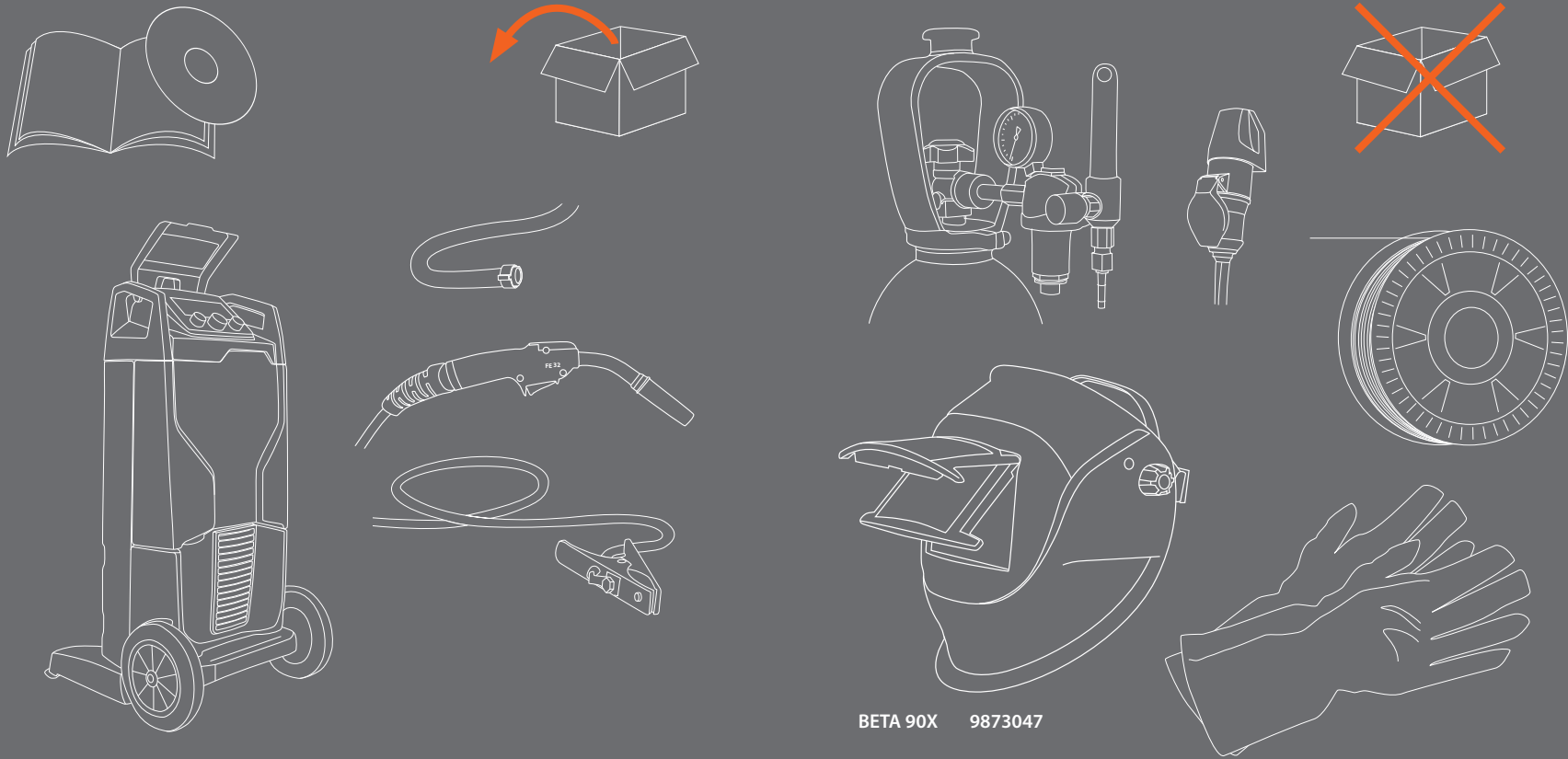

BETA 90X 9873047

2

**EN** Check the package contents. **DA** Kontroller pakkens indhold. **DE** Überprüfen Sie den Packungsinhalt. **ES** Revise el contenido de la caja. **FI** Tarkista pakkauksen sisältö. **FR** Vérifiez le contenu de l'emballage. **IT** Verificare il contenuto della confezione. **NL** Controleer de inhoud van de verpakking. **NO** Kontroller pakningsinnholdet. **PL** Sprawdź zawartość opakowania. **PT** Verifique o conteúdo da embalagem. **RU** Проверьте комплектность. **SV** Kontrollera förpackningens innehåll. **ZH** 检查包装内的物品。

3

**EN** You will also need. **DA** Du får også brug for. **DE** Außerdem benötigen Sie. **ES** También necesitará otros elementos. **FI** Muut tarvikkeet. **FR** Vous aurez également besoin de. **IT** Attrezzature necessarie. **NL** U heeft ook nodig. **NO** Du trenger også. **PL** Będą też potrzebne. **PT** Também precisará de outros elementos. **RU** Вам также потребуются. **SV** Du behöver också. **ZH** 您还需要。

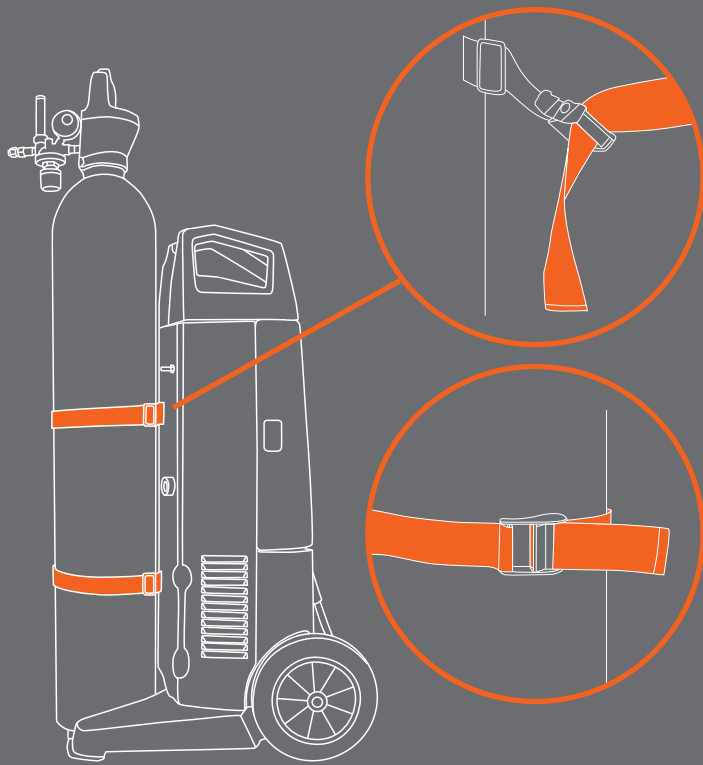

4

**EN** Load and secure the gas cylinder with straps provided. **DA** Læs og fastgør gasflasken med de medfølgende stropper. **DE** Befestigen Sie die Gasflasche mit den vorhandenen Gurten. **ES** Cargar y asegurar la botella de gas con las correas proporcionadas. **FI** Aseta suojakaasupullo paikalleen ja sido se kiinnitysvöillä. **FR** Chargez et attachez la bouteille de gaz à l'aide des sangles fournies. **IT** Caricare e fissare la bombola del gas con le cinghie fornite. **NL** Plaats de gascilinder en bevestig deze met de bevestigingsbandjes. **NO** Last på gassflasken og sikre den med stroppene som følger med maskinen. **PL** Postaw butle z gazem osłonowym na podwoziu i zaciśnij ją pasem bezpieczeństwa. **PT** Carregue e proteja o cilindro de gás com as alças fornecidas. **RU** Установите и закрепите газовый баллон при помощи входящих в комплект ремней. **SV** Ladda och säkra gascylindern med spännbanden som medföljer. **ZH** 提供的肩帶用以裝載和保護氣瓶。

5

**EN** NOTE: Please read the full operating manual on CD before use. **DA** BEMÆRK: Læs brugsanvisningen på CD, før udstyret tages i brug. **DE** HINWEIS: Lesen Sie die komplette Betriebsanleitung auf CD, bevor Sie das Gerät benutzen. **ES** OTA: Lea completo el manual de instrucciones en el CD, antes de su uso. **FI** HUOM: Lue käyttöohje CD:ltä ennen käyttöönottoa. **FR** REMARQUE: Lisez le manuel d'utilisation avant la première utilisation. **IT** NOTA: Prego leggere l'intero manuale operativo sul CD prima dell'uso. **NL** OPMERKING: Voor gebruik gehele gebruiksaanwijzing op cd doorlezen svp. **NO** OBS! Les gjennom bruksanvisningen på CD'en før bruk. **PL** UWAGA: Przed rozpoczęciem pracy zapoznaj się z Instrukcją obsługi zamieszczoną na CD. **PT** NOTA: Por favor leia o manual de instruções antes de utilizar a máquina (no CD). **RU** ВНИМАНИЕ! Перед началом работы прочтите руководство по эксплуатации на CD. **SV** OBS! Läs bruksanvisningen på CD före användning. **ZH** 注：使用前，請認真通讀《操作手冊》。

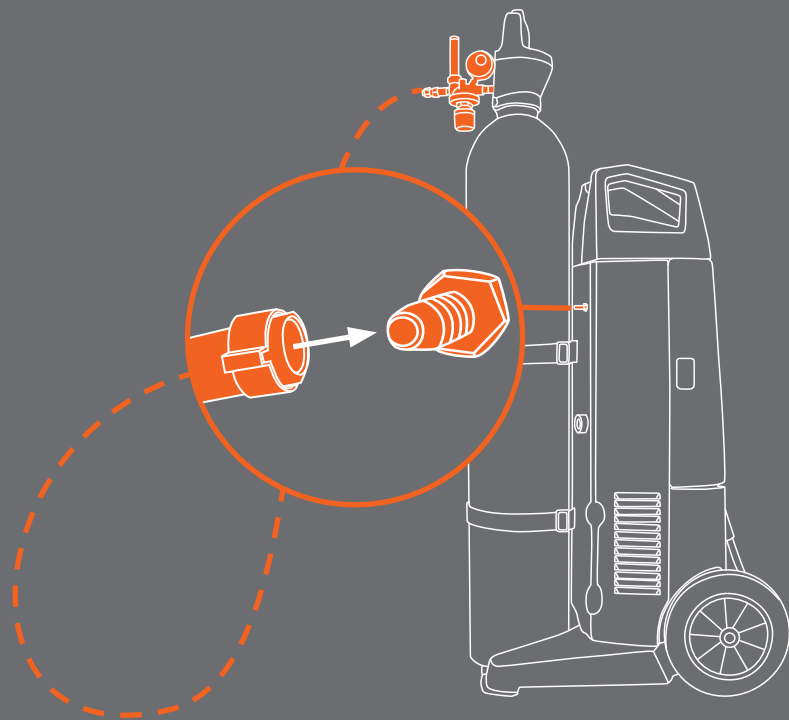

6

**EN** Connect shielding gas hose. **DA** Tilslut gasslangen. **DE** Verbinden Sie den Schutzgasschlauch. **ES** Conecte la manguera del gas de protección. **FI** Kiinnitä suojakaasuletku. **FR** Raccordez le tuyau de gaz de protection. **IT** Collegare il tubo gas. **NL** Sluit de gasslang aan. **NO** Koble til gasslangen. **PL** Podłącz wąż gazowy. **PT** Conecte a proteção da mangueira de gás. **RU** Подсоедините шланг защитного газа. **SV** Anslut skyddsgasslangen. **ZH** 连接保护气体气管。

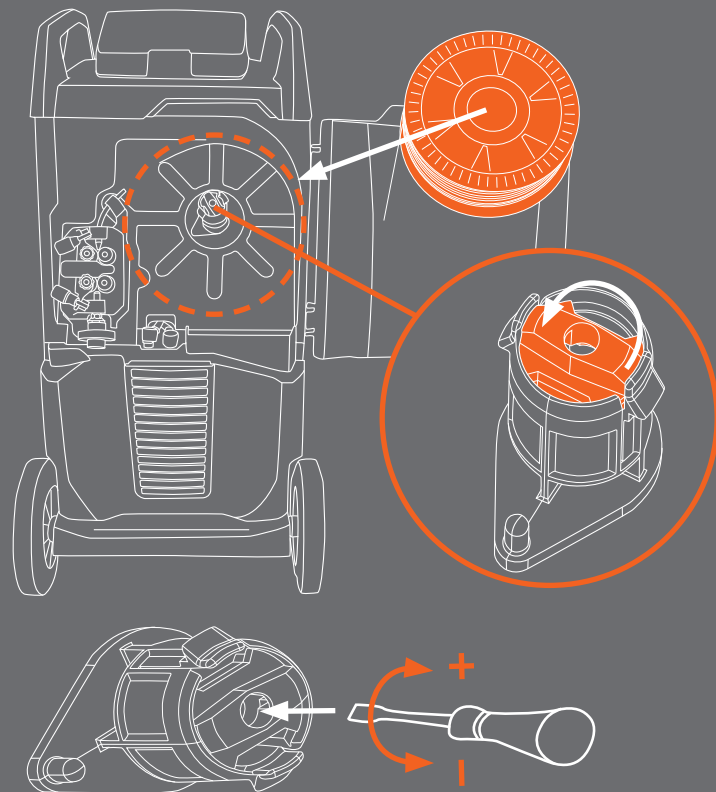

7

**EN** Insert and lock wire spool. Adjust brake force to avoid overrun. **DA** Indsæt trådrullen og lås holderen. Juster bremsen så rullen stopper når svejsning ophører. **DE** Drahtspule einsetzen und verriegeln. Bremse einstellen um ein Weiterdrehen zu verhindern. **ES** Insertar y bloquear la bobina de hilo. Ajustar la fuerza de frenado para evitar su bloqueo. **FI** Aseta lankakela, lukitse se ja säädä kelajarru estämään langan ylipurkauminen. **FR** Insérez et verrouillez la bobine. Réglez la force de la gâchette pour éviter tout désengagement. **IT** Inserire e bloccare la bobina del filo. Regolare la pressione di serraggio per evitare sovrappressioni. **NL** Plaats de draadspool en vergrendel deze. Stel de rem in om te voorkomen dat de spoel na het lassen doordraait. **NO** Sett inn og lås trådspolen. Juster spolebremsen for å unngå overløp. **PL** Załóż i zablokuj szpulę z drutem. Ustaw hamulec by uniknąć swobodnego rozwijania się drutu. **PT** Insira e trave a bobina de arame. Ajuste a força de frenagem para evitar sobrecarga. **RU** Вставьте и закрепите катушку проволоки. Отрегулируйте тормоз во избежание разматки проволоки. **SV** Sätt in och lås trådbobinen. Justera bromskraften för att undvika överskridande. **ZH** 插入并锁住送丝盘。调整制动力以避免过度装载。

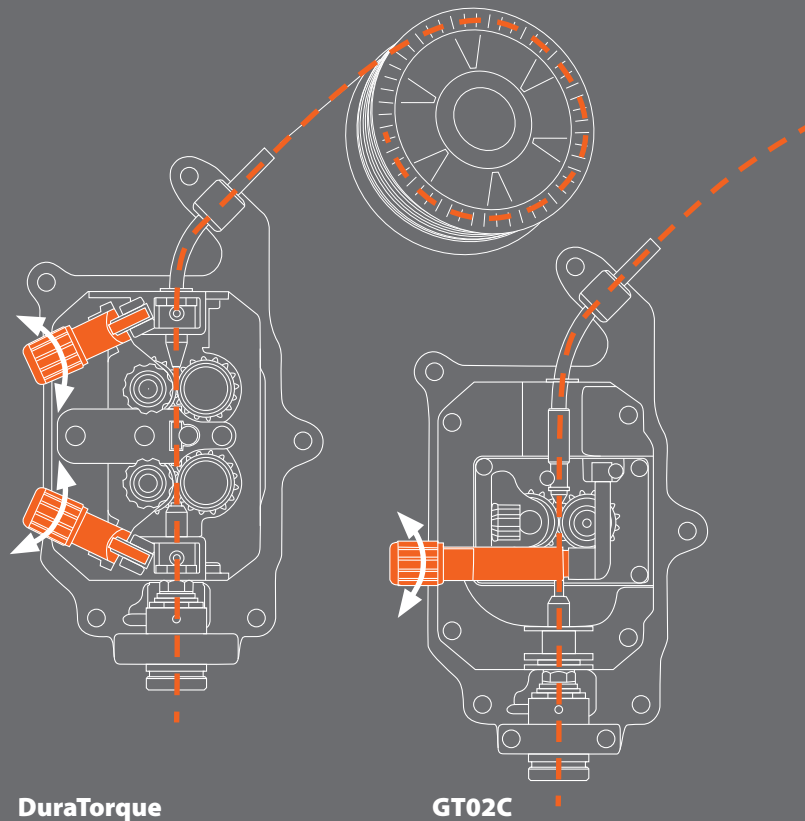

DuraTorque

GT02C

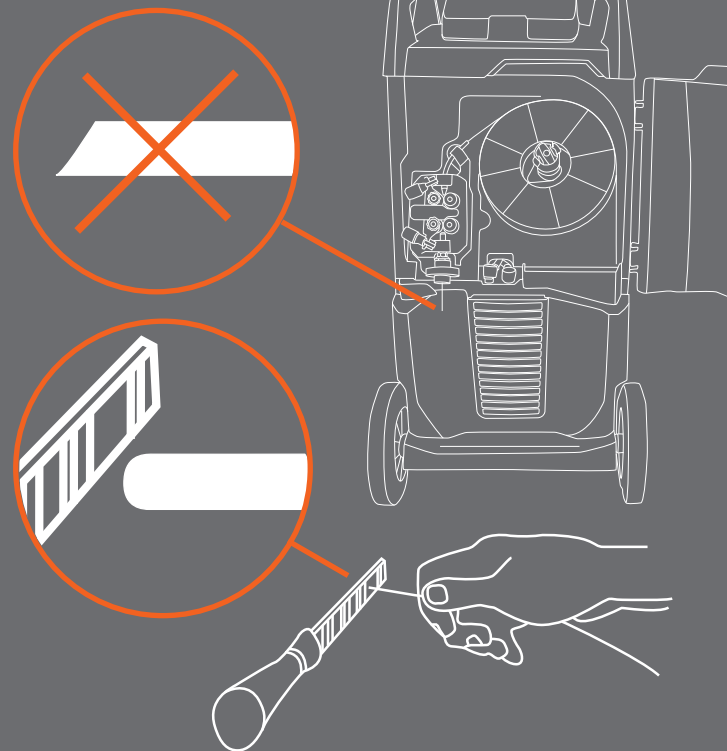

8

**EN** Thread the filler wire. Adjust feed roll pressure according to wire type. **DA** Pase el hilo de relleno. Ajuste la presión de los rodillos de alimentación según el tipo de hilo.

**DE** Fädeln Sie den Schweißdraht ein und passen Sie den Anpressdruck an. **ES** Introduzca el hilo en el tren de arrastre y ajuste la presión adecuada a los rodillos. **FI** Pujota lanka ja säädä syöttöpyörien puristusaine lankatyypin mukaan. **FR** Insérez le fil d'apport. Réglez la pression des galets d'entraînement en fonction du type de fil. **IT** Inserire il filo d'apporto nella guida. Regolare la pressione sui rulli in accordo alla tipologia di filo utilizzata.

**NL** Maak het uiteinde van de draad recht. Stel de druk van de invoerrol in volgens draadtype. **NO** Tre inn tilsett materialet. Juster matehjulstrykket i henhold til trådtypen.

**PL** Wprowadź drut do podajnika i dostosuj docisk rolek do jego rodzaju. **PT** Inspira o arame. Ajuste a pressão do rolo de alimentação de acordo com o tipo de arame. **RU** Протяните проволоку. Настройте силу прижатия подающих роликов в соответствии с типом проволоки. **SV** Trä i tillsatsmaterialet. Justera matarhjulets tryck beroende på trådtyp.

**ZH** 穿入填充焊丝。根据焊丝种类调整送丝轮压力。

9

**EN** Dress the sharp filler wire. Improves wire loading and consumables life. **DA** Fjern skarpe kanter på tråden. Det gør trådrning nemmere og sliddele får længere levetid. **DE** Feilen Sie das Drahtende rund. Erhöht die Drahtvorschub- und Verschleißteillebensdauer.

**ES** Elimine las aristas cortantes de la punta del hilo. Mejora la carga del hilo y la vida de los consumibles. **FI** Viilaa langan pää tylpäksi, jolloin langansyöttö helpottuu ja osien käyttöikä pitenee. **FR** Apprêtez l'extrémité tranchante du fil d'apport, afin d'améliorer le chargement de fil et la durée des consommables. **IT** Limare l'estremità del filo d'apporto. Questo accorgimento migliora l'operazione di caricamento del filo e la vita dei consumabili. **NL** Rond het einde van de lasdraad af. Dit vermindert de kans op storing tijdens het invoeren van de draad. **NO** Avrund skarpe tråder. Dette bedrer innmatingen og forlenger levetiden på deler. **PL** Spiłuj ostrą końcówkę drutu. Ułatwia wprowadzanie drutu i przedłuża żywotność prowadnicy. **PT** Cubra a ponta do arame de preenchimento. Melhora o carregamento do arame e durabilidade dos consumíveis. **RU** Закруглите конец проволоки. Это облегчит протяжку проволоки и увеличит срок службы расходных частей горелки. **SV** Fila av vassa kanter på tillsatsmaterialet. Förbättrar inmatning av tillsatsmaterial och förlänger livslängden på slitdelar. **ZH** 将尖锐的焊丝顶端磨圆，以延长焊丝耗材寿命。

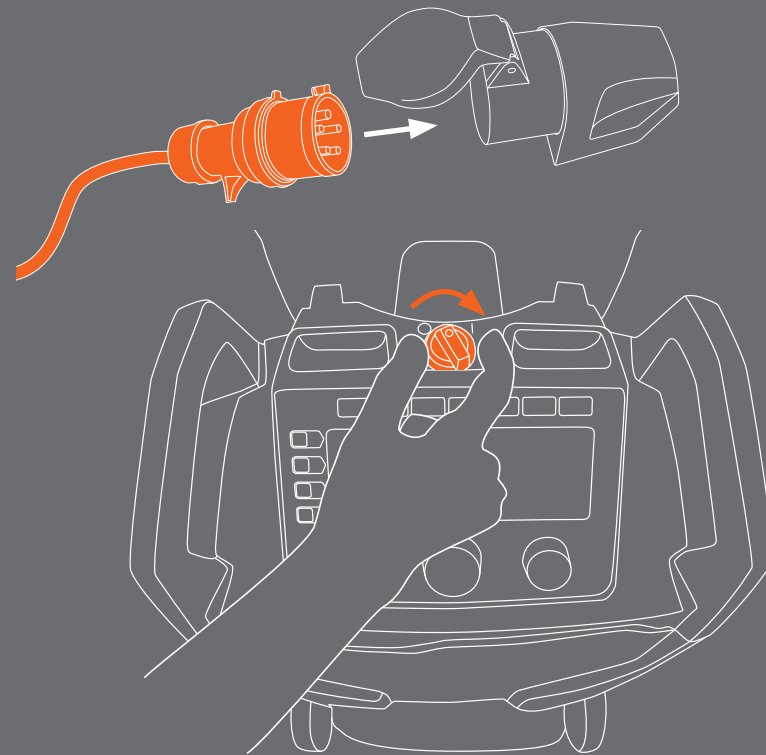
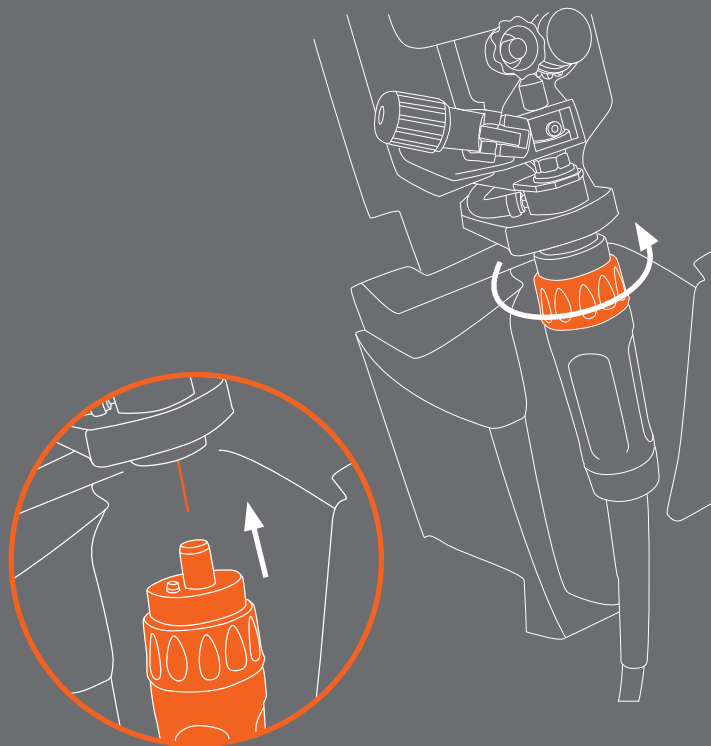

**10** **EN** Connect the welding gun and hand tighten the collar. **DA** Tilslut svejsepistolen og stram omløber. **DE** Schließen Sie den Schweißbrenner an und drehen Sie die Manschette fest. **ES** Conecte la antorcha de soldadura, apretando la tuerca de fijación al euro conector. **FI** Liitä hitsauspistoolin kaapeli ja kiristä kiinnitysholkki. **FR** Connecter la torche de soudage et serrez le collet. **IT** Collegare la torcia di saldatura e serrare a mano il collare. **NL** Sluit het laspistool aan op de machineconnector en draai handvast. **NO** Koble til sveisepistolen, og stram eurokoblingen. **PL** Podłącz uchwyt spawalniczy i dokręć go. **PT** Verifique se a ponta/revestimento/tamanho do arame combinam. Utilize o gatilho da pistola para carregar o arame de adição. **RU** Подсоедините сварочную горелку и затяните крепление. **SV** Anslut svetspistolen och dra åt låsmuttern. **ZH** 连接焊枪，并用手拧紧轴套。

**11** **EN** Connect to mains power supply, switch on and activate panel. **DA** Tilslut netstikket og aktiver strømpanelet. **DE** Netzversorgung anschließen, einschalten und Kühlgerät am Panel aktivieren. **ES** Conectar la fuente de potencia a la red eléctrica, encender y activar panel. **FI** Kiinnitä verkkovirtakaapeli, kytke laitteeseen virta ja käynnistä ohjauspaneeli. **FR** Connecter au réseau d'alimentation, mettre en marche, activer le panneau. **IT** Collegare l'alimentazione elettrica, accendere e attivare il pannello. **NO** Koble til primærspenningen, skru på og aktivér panelet. **NL** Sluit aan op hoofd stroomvoorziening, schakel hem in en activeer paneel. **PL** Podłącz urządzenie do sieci zasilającej, włącz je i aktywuj panel. **PT** Ligar a fonte de potência à rede elétrica, acionar o interruptor principal e ativar o painel de funções. **RU** Подключите оборудование к сети электропитания, включите и активируйте панель. **SV** Anslut huvudströmkabeln, slå på huvudströmbrytaren och aktivera panelen. **ZH** 连接到主电源，接通并启动、激活控制面板。

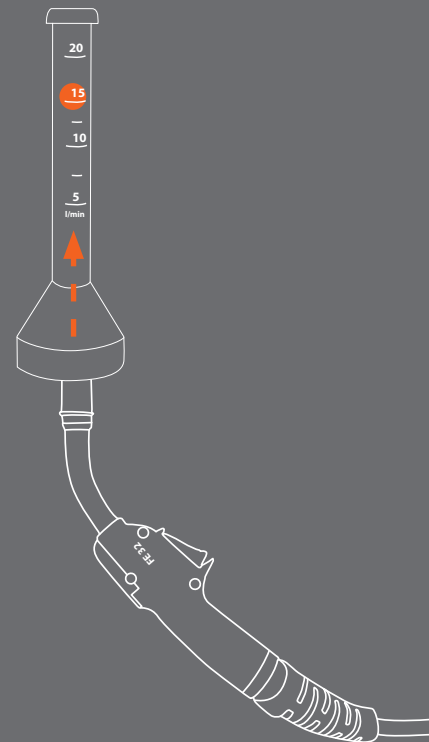
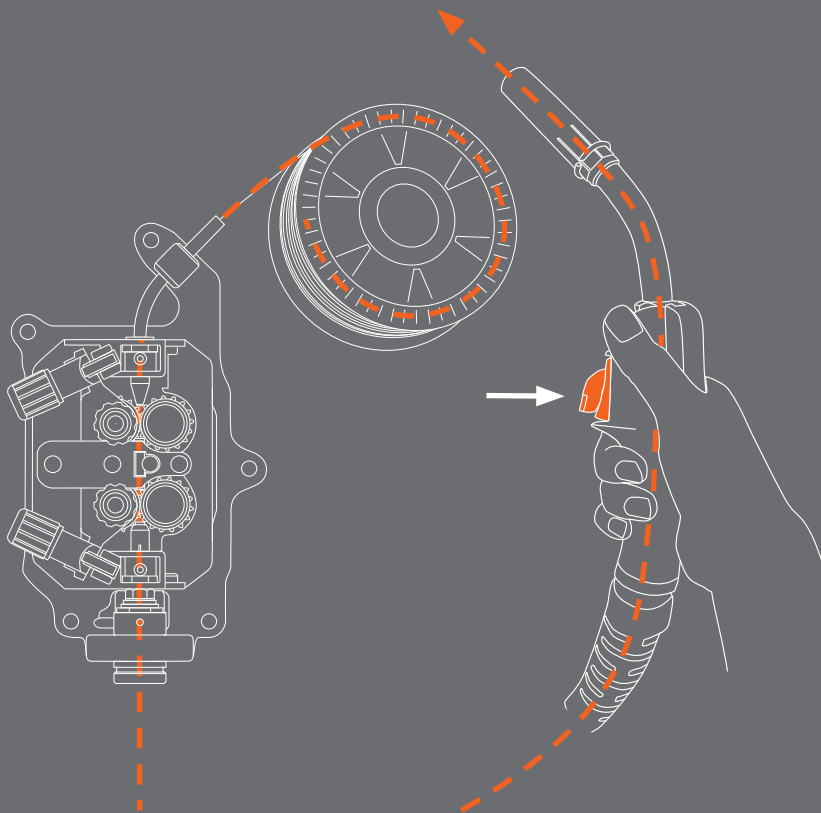

- 12** **EN** Check tip/liner/wire size match. Use gun trigger to load filler wire. **DA** Kontroller tråddyse/liner/dimension på tråden. Brug kontakten på brænderpistolen til at fremføre tråden. **DE** Stromdüse/Drahtführung/Drahtdurchmesser prüfen. Brenntaste zum Einführen des Drahts drücken. **ES** Compruebe que la sirga es la adecuada para el tipo de hilo utilizado. Utilice el gatillo de la antorcha para cargar el hilo de relleno. **FI** Tarkista virtasuutin, langanjohdin ja langan koko. Syötä lanka painamalla liipaisinta. **FR** Vérifiez que le tube, la gaine et la taille de fil correspondent. Utilisez la gâchette de la torche pour charger le fil d'apport. **IT** Controllare puntale/guaina/diametro del filo. Utilizzare il pulsante torcia per caricare il filo d'apporto. **NL** Controleer de contactbuis, liner en draaddiameter, Gebruik de pistoolschakelaar om de lasdraad in te voeren. **NO** Sjekk at kontaktrør/trådleder/tråd- dimensjon passer. Bruk pistolbryteren for å mate frem tråden. **PL** Sprawdź czy końcówka prądowa/ prowadnica drutu/ średnica drutu zostały odpowiednio dobrane. Wprowadź drut za pomocą przycisku wysuwu drutu. **PT** Verifique se a ponta/revestimento/tamanho do arame combinam. Utilize o gatilho da pistola para carregar o arame de adição. **RU** проверьте соответствие контактного наконечника / направляющего канала типу проволоки. Используйте кнопку горелки для протяжки проволоки. **SV** Kontrollera att kontaktrör / trådledare/ tillsatsmaterialets diameter matchar. Använd pistolens avtryckare för att ladda tillsatsmaterialet. **ZH** 检查导电嘴/送丝软管/焊丝尺寸是否合适。使用焊枪扳机装入焊丝。

Тибери́с

 [www.tiberis.ru](http://www.tiberis.ru)

 [sales@tiberis.ru](mailto:sales@tiberis.ru)

 8-800-100-6756

- 13** **EN** Check gas flow rate and adjust to suit your application. **DA** Kontroller at beskyttelsesgasflowet passer til formålet. **DE** Gasdurchflussmenge messen und der Anwendung anpassen. **ES** Compruebe el caudal de gas y ajústelo según su aplicación. **FI** Tarkista kaasunvirtaus ja säädä se hitsauskohteen mukaiseksi. **FR** Vérifier le niveau de débit du gaz et l'ajuster en fonction de votre application. **IT** Verificare la portata del flusso del gas e regolarla a seconda della propria applicazione. **NL** Controleer de gasflow en stel het verbruik in. **NO** Kontrollér gassmengden og justér til sveisejobben. **PL** Sprawdź przepływ gazu i dostosuj go do zadania. **PT** Verifique o caudal de gás e ajuste-o consoante o trabalho. **RU** Проверьте расход газа, и настройте соответственно вашему применению. **SV** Kontrollera gasflödet och ställ in flödet så att det passar din applikation. **ZH** 检查气流流量，并根据具体应用进行调节。

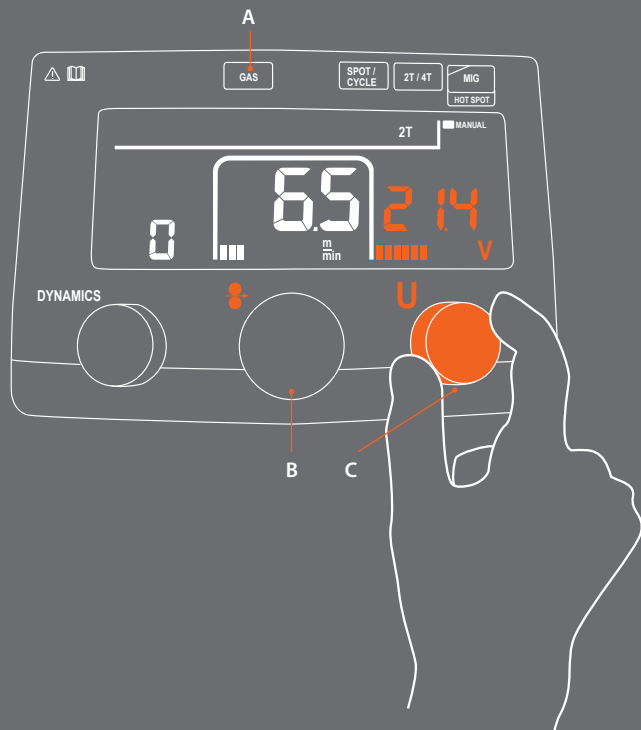

251R, 253R, 323R

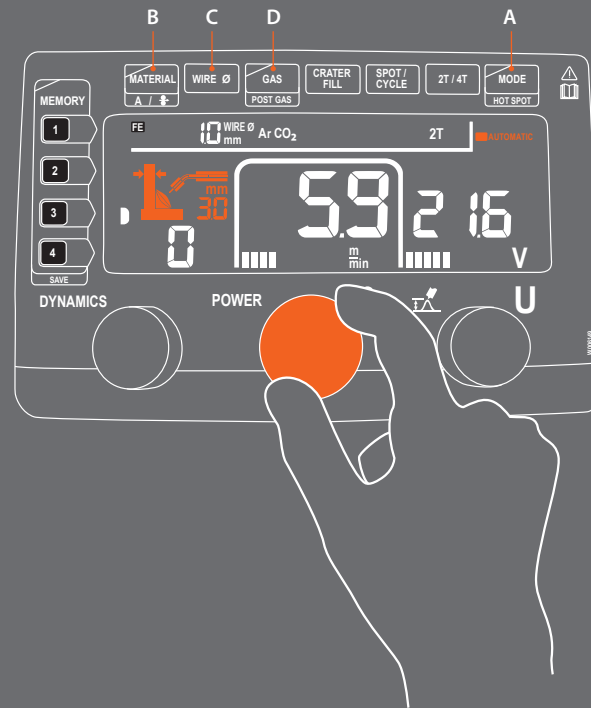

181A, 251A, 253A, 323A

**14** **EN** Select in order A to C. See parameter guide on page 17. **DA** Vælg på panelet i rækkefølge A-C. Se parameter guide på side 17. **DE** In der Reihenfolge A bis C einstellen. Parameterliste auf Seite 17 beachten. **ES** Haga los ajustes desde A hasta C. Consulte la Guía de parámetros en la página 17. **FI** Valitse järjestyksessä A – C. Katso ohjeavot sivulta 17. **FR** Sélectionnez dans l'ordre A à C. Consultez les paramètres du guide à la page 17. **IT** Selezionare da A a C. Vedere il parametro guida a pagina 17. **NL** Selecteer A tot C. Zie parameter informatie op pagina 17. **NO** Velg i rekkefølge A til C. Se parameter anbefalinger på side 17. **PL** Ustaw parametry za pomocą przycisku A i pokręteł B i C. **PT** Seleccione em ordem A à C. Veja o guia de parâmetros na página 17. **RU** Следуйте пунктам от A до C. См. рекомендуемые параметры на странице 17. **SV** Välj i ordningen A till C. Se parameterguiden sidan 17. **ZH** 从订单A到C中选择。详见参数指导表第17页。

**15** **EN** Select in order A to D. Then adjust plate thickness to suit application. **DA** Vælg på panelet i rækkefølge A-D. Derefter tilpasses vejledende godstykkelse så den passer til emnet der svejses. **DE** In der Reihenfolge A bis D einstellen. Dann Blechdicke entsprechend der Anwendung einstellen. **ES** Haga los ajustes desde A hasta D. A continuación, ajuste el espesor de la chapa para dicha aplicación. **FI** Valitse järjestyksessä A – D. Säädä levyvahvuus hitsauskohteen mukaan. **FR** Sélectionnez dans l'ordre A à D. Réglez ensuite l'épaisseur de la tôle selon l'application. **IT** Selezionare da A a D. Quindi regolare lo spessore della piastra a seconda dell'applicazione. **NL** Selecteer A tot D. Daarna de plaatdikte instellen voor gewenste toepassing. **NO** Velg i rekkefølge A til D. Velg så platetykkelsen som passer til jobben. **PL** Ustaw parametry za pomocą przycisków od A do D. Następnie dostosuj grubość materiału spawanego do aplikacji. **PT** Seleccione em ordem A à D. Então, ajuste a espessura do material para executar a aplicação. **RU** Следуйте пунктам от A до D. Установите толщину пластины в соответствии с задачей. **SV** Välj i ordningen A till D. Justera sedan plättjocklek för applikationen. **ZH** 从订单A到D中选择。之后将板材厚度调整到适合的应用范围。



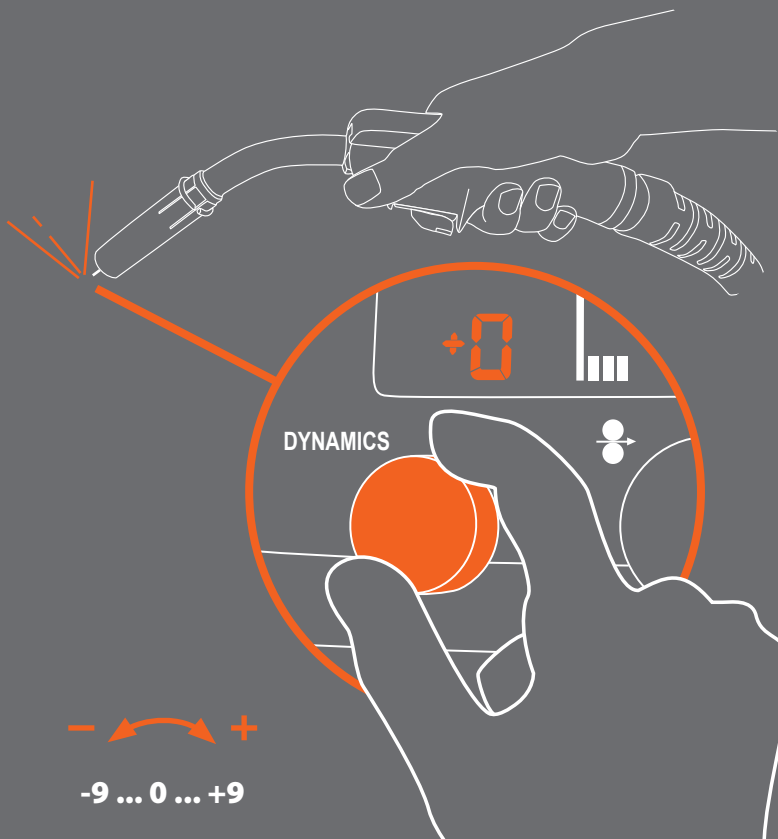

#### Fe 0.8 mm, 5 – 18 % CO<sub>2</sub>/Ar

A	Plate Thickness	mm	0.5	0.8	1	1.5	2	2.5	3
B	Wire Feed Speed	m/min	2	2.5	3.5	5	8	10	13
C	Set Voltage	V	14.5	15	15.5	16	17	18	20
D	Mean Current	A	40	50	65	97	130	155	185

#### Fe 1.0 mm, 5 – 25% CO<sub>2</sub>/Ar

A	Plate Thickness	mm	0.7	1.5	2	3	4	5
B	Wire Feed Speed	m/min	1.4	3.2	4.5	6.5	8.5	11.0
C	Set Voltage	V	15.0	17.5	18.4	21.4	23.8	28.8
D	Mean Current	A	40	100	150	180	200	240

#### Fe 1.2 mm, 5 – 25% CO<sub>2</sub>/Ar

A	Plate Thickness	mm	1	1.5	2	3	4	6
B	Wire Feed Speed	m/min	1.5	2.2	3.2	5.0	6.0	7.2
C	Set Voltage	V	14.6	17.0	17.8	21.0	22.7	26.3
D	Mean Current	A	75	100	140	180	220	250

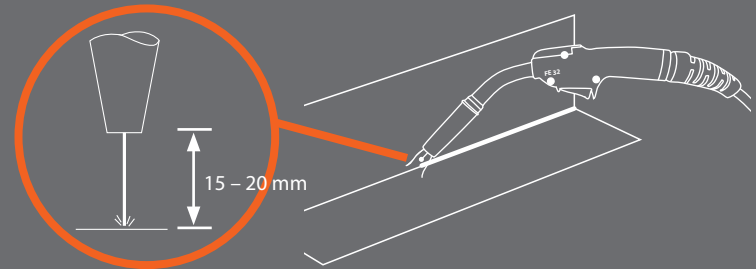

16

**EN** Adjust dynamics value to suit. See operation manual for full dynamics description.  
**DA** Juster dynamik værdien så den passer til emnet der svejses. Se produktmanual for en uddybende dynamik beskrivelse. **DE** Lichtbogendynamikwert passend einstellen. Für weitere Informationen bitte die Betriebsanleitung beachten. **ES** Ajustar el valor de la dinámica según el trabajo. Consulte el manual de utilización para ver el detalle de la dinámica completa. **FI** Säädä hitsausdynamiikka sopivaksi. Lisätietoja dynamiikasta on käyttöohjeessa. **FR** Réglez la valeur de dynamique adaptée. Consultez le mode d'emploi pour une description complète de la dynamique. **IT** Regolare il valore per soddisfare le dinamiche. Vedere manuale operativo per la descrizione completa della dinamica. **NL** Pas dynamiek waarde aan. Zie handleiding voor de volledige dynamiek beschrijving. **NO** Juster passende dynamikkverdi. Se brukermanualen for å få full beskrivelse av dynamikk. **PL** Nastaw wartość dynamiki. Pelen opis dynamiki znajduje się w instrukcji obsługi. **PT** Ajuste os valores dinâmicos para adaptar. Veja o manual de operação para descrição completa da dinâmica. **RU** Установите параметры динамики дуги в соответствии с задачей. См. руководство по эксплуатации для более подробного описания функции. **SV** Justera dynamikvärdet. Se bruksanvisningen för full beskrivning av dynamikreglering. **ZH** 调整动态值。详见全部的动态描述操作手册。

Тиберис

[www.tiberis.ru](http://www.tiberis.ru)

[sales@tiberis.ru](mailto:sales@tiberis.ru)

8-800-100-6756

	A	B	C	D
EN	Plate thickness	Wire feed speed	Set voltage	Mean current
DA	Pladetykkelse	Trådshastighed	Spænding	Middelstrøm
DE	Blechdicke	DV-Geschwindigkeit	Spannung	Strom (Mittelwert)
ES	Espesor de la chapa	Velocidad de hilo	Voltaje de soldadura	Corriente de soldadura
FI	Levyn paksuus	Langansyöttönopeus	Jännite	Keskimääräinen virta
FR	Épaisseur tôle	Vitesse dévidage	Tension réglée	Courant moyen
IT	Spessore del pezzo	Velocità del filo	Tensione di saldatura	Corrente di saldatura
NL	Plaatdikte	Draadaanvoersnelheid	Voltage	Stroomsterkte
NO	Platetykkelse	Trådmatingshastighet	Innstilt spenning	Gjennomsnitt strøm
PL	Grubość materiału	Prędkość podawania drutu	Napięcie	Prąd
PT	Espessura da chapa	Velocidade arame	Voltagem soldadura	Corrente soldadura
SV	Plättjocklek	Trådmatningshastighet	Spänning	Medelström
RU	толщина базового материала	скорость подачи проволоки	Напряжение	Средний ток
		速度	设置电压	电流

## Kempact 181A, 251A, 253A, 323A

**MODE** → MANUAL / **AUTOMATIC** / HOT SPOT  
HOT SPOT

**MATERIAL** → FE / BRAZING / FCAW / MCAW  
A / ↕

mm	FE	BRAZING	FCAW	MCAW
0.8	x	x		
0.9	x			
1.0	<b>x</b>	x		
1.2	x		x	x

**WIRE Ø** →

**GAS** → ArCO<sub>2</sub> / Ar / CO<sub>2</sub>  
POST GAS

**CRATER FILL** → - / CRATER FILL

**SPOT / CYCLE** → - / SPOT / CYCLE

**2T / 4T** → 2T / 4T

## Kempact 181A, 251A, 253A, 323A

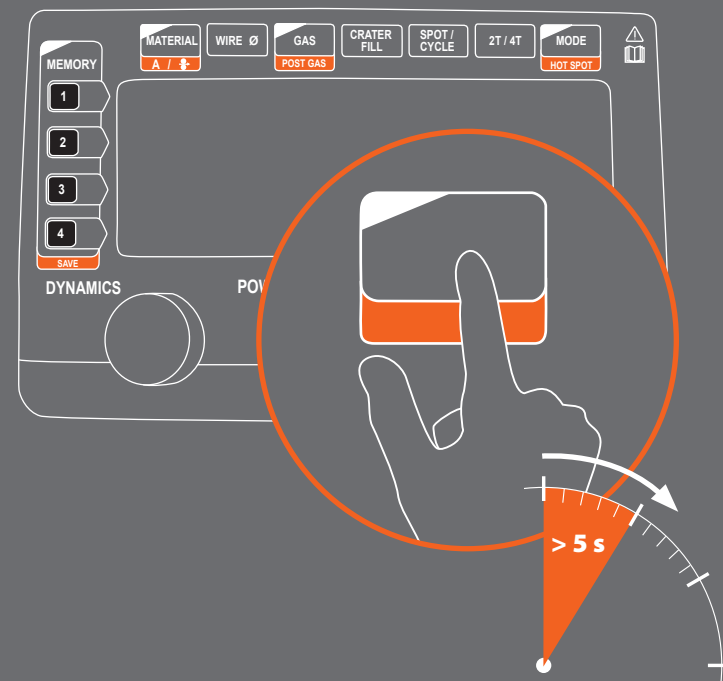

**18** **EN** Button functions of Adaptive model. **DA** Knappernes funktioner på A modellen. **DE** Einstellfunktionen beim Adaptive Modell. **ES** Botones de funciones en el modelo Adaptive. **FI** Adaptiivisen mallin painikkeiden toiminnot. **FR** Fonction des touches du modèle Adaptive. **IT** Tutte le funzioni dei pulsanti del modello Adaptive. **NL** Toetsfuncties van Adaptive model. **NO** Knappernes funksjoner på Adaptive modeller. **PL** Przycisk funkcyjny dla modeli adaptacyjnych. **PT** Funções dos botões do modelo adaptável. **RU** Функции кнопок модели Adaptive. **SV** Knappfunktioner för Adaptive modell. **ZH** 自适应模式带有按钮功能。

**19** **EN** Long press of marked buttons selects alternative function or saves values. **DA** Langt tryk på knapper med felter giver mulighed for valg af alternative funktioner og lagring. **DE** Durch langes Drücken wird der Modus gewechselt oder der Wert gespeichert. **ES** Una presión larga en los botones marcados, selecciona una función alternativa o guarda los valores ajustados. **FI** Merkittyjen painikkeiden pitkä painallus valitsee lisätoimintoja tai tallentaa arvoja. **FR** Une pression longue des touches marquées permet de sélectionner une fonction alternative ou d'enregistrer les valeurs. **IT** Una pressione prolungata sui pulsanti può selezionare differenti funzioni o salvare i valori impostati. **NL** Het lang indrukken van de gemarkeerde toetsen selecteert alternatieve functie of slaat de waarden op. **NO** Langt trykk på de merkede knappene gir alternative funksjoner eller lagrer verdiene. **PL** Alternatywne funkcje i zapisywanie wartości jest możliwe po dłuższym przytrzymaniuznaczonych przycisków. **PT** Longa pressão dos botões marcados seleciona função alternativa ou salva valores. **RU** Длительное нажатие на обозначенную кнопку позволяет выбрать альтернативную функцию или сохранить параметры. **SV** Lång knapptryckning på markerad tangent väljer funktion eller sparar värdet. **ZH** 长按标记按钮以切换功能或保存数值。



20

**EN** Ensure metal chassis does not come into contact with the welding circuit. **DA** Sørg for at metaldele på maskinen ikke kommer i forbindelse med svejsestrøm. **DE** Sicherstellen, dass metallisches Zubehör nicht in den Stromkreis gerät. **ES** Asegurarse de que el metal del chasis no hace contacto con el circuito de soldadura. **FI** Varmista, ettei laitteen metallirunko ole kosketuksissa hitsausvirtapiirin kanssa. **FR** Assurez-vous que le châssis métallique n'est pas en contact avec le circuit de soudage. **IT** Assicurarsi che lo chassis metallico non venga a contatto con il circuito di saldatura. **NL** Zorg ervoor dat metalen chassis niet in contact komt met het las-circuit. **NO** Forsikre deg om at metallchassiet ikke kommer i kontakt med sveisekretsen. **PL** Upewnij się, że metalowe podwozie nie ma kontaktu z obwodem spawalniczym. **PT** Certifique que o metal de base não entre em contato com o circuito de soldagem. **RU** Обеспечьте отсутствие контакта между корпусом аппарата и сварочной цепью. **SV** Se till att inte metallchassit kommer i kontakt med svetskretsen. **ZH** 保证金属底座与焊接回路绝缘。

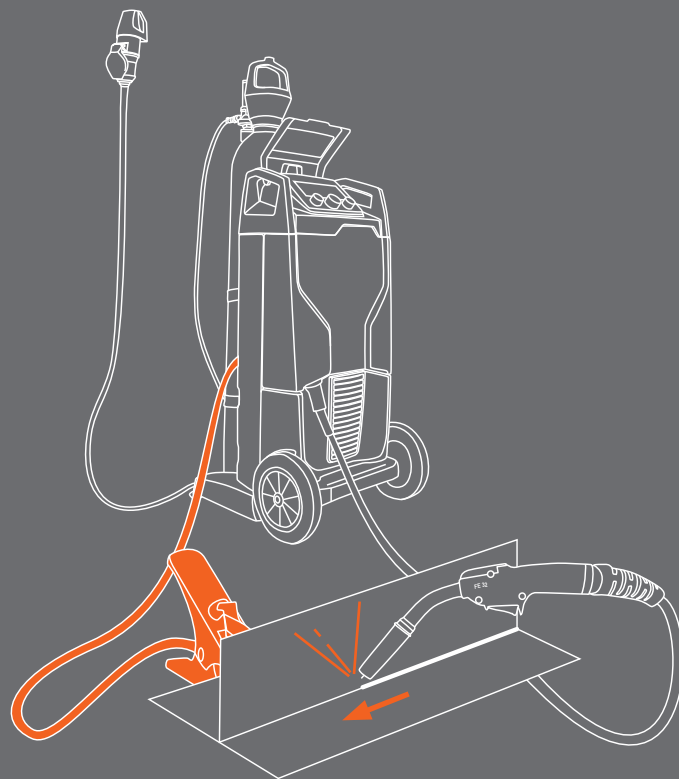

21

**EN** Connect the return lead and clamp – Enjoy Kempact RA. **DA** Tilslut returklemmen og nyd Kempact RA. **DE** Massekabel an Gerät und Bauteil anschließen – Viel Spaß mit der Kempact RA. **ES** Conecte el cable de masa a la pieza de soldadura y disfrute de la Kempact RA. **FI** Kiinnitä maadoituskaapeli ja ryhdy nauttimaan helposta hitsaamisesta! **FR** Installez le câble et la pince de masse – Soudez, appréciez le Kempact RA! **IT** Collegare il cavo di massa e fermarlo. Buon lavoro con lunita Kempact RA. **NL** Bevestig de werkstukkel – veel plezier met de Kempact RA. **NO** Koble til jordkabelen – Nyt Kempact RA! **PL** Podłącz zacisk kabla masy. Twój Kempact RA jest gotowy do użycia. **PT** Ligue o cabo de massa e usufrua o prazer de soldar com a sua Kempact RA. **RU** Присоедините обратный провод сварочной цепи и зажим – наслаждайтесь сваркой. **SV** Anslut återledaren – Börja svetsa med Kempact RA. **ZH** 连接地线和焊钳——现在可以尽情体验 Kempact RA 基本机型的卓越性能了。

**DuraTorque:** 253R, 253A, 253RMV, 253AMV, 323R, 323A, 323RMV, 323AMV

	ø mm	outlet tube	middle tube	inlet tube	wire spiral guide
<b>1</b> Ss, Al, (Fe, Mc, Fc) plastic	0.6	W007448	W007429	W005784	W006410
	0.8 – 0.9	W007445	W007430		
	1.0	W007446	W007431		
	1.2	W007447	W007432		
<b>2</b> Fe, Mc, Fc metal	0.8 – 0.9	W007461	W007465		
	1.0	W007462	W007466		
	1.2	W007463	W007467		

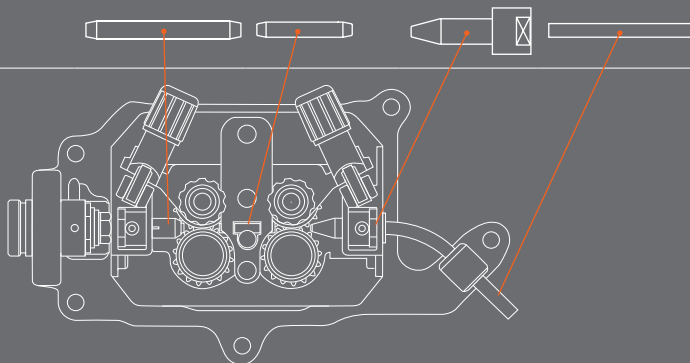

	<b>1</b>	<b>2</b>	<b>3</b>	<b>4</b>
EN	plastic	metal	drive feed roll	compressing feed roll
DA	plastik	metal	drivtrådrulle	tryktrådrulle
DE	Kunststoff	Metall	Antriebsrolle	Druckrolle
ES	plástico	metal	rodillo estándar	rodillo de presión
FI	muovi	metalli	vetävä syöttöpyörä	puristava syöttöpyörä
FR	plastique	métal	galet dévidage	galet dévidage à compression
IT	plastica	metallo	ruolo di alimentazione di guida	ruolo di alimentazione di compressione
NL	kunststof	metaal	aandrijfrol	drukrol
NO	plast	metall	drivhjul	kompresjonshjul
PL	plastik	metal	rolka podająca	rolka dociskowa
PT	plástico	metal	rolo standard	rolo compressor
RU	пластмасса	металл	ведущий подающий ролик	прижимной подающий ролик
SV	plast	metall	drivhjul	tryckhjul
ZH	塑料	金属	普通送丝轮	带轴送丝轮

**GT02C:** 181A, 251R, 251A

	ø mm	outlet tube	inlet tube	wire spiral guide
<b>1</b> Ss, Al, (Fe, Mc, Fc) plastic	0.6	W007532	W006019	W006410
	0.8 – 0.9	W007533		
	1.0	W007534		
	1.2	W007535		

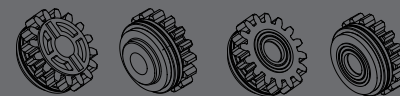
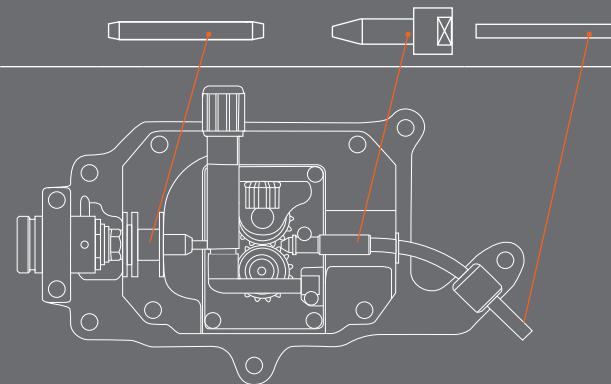

**DuraTorque  
GT02C**

	ø mm	<b>3</b>	<b>4</b>	
Fe, Ss, Al	0.6	W001045	W001046	
	0.8/0.9	W001047	W001048	GT02C
	1.0	W000675	W000676	DuraTorque
	1.2	W000960	W000961	
Fe, Fc, Mc	1.0	W001057	W001058	
	1.2	W001059	W001060	
Fe, Fc, Mc, Ss, Al	1.0	W001067	W001068	
	1.2	W001069	W001070	

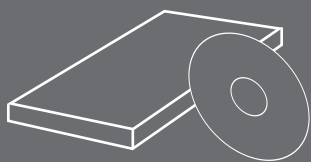

[www.kemppi.com](http://www.kemppi.com)